

SCHEMATICKÝ PLÁN AREÁLU ROKOSPOL a.s. (provoz Kaňovice)

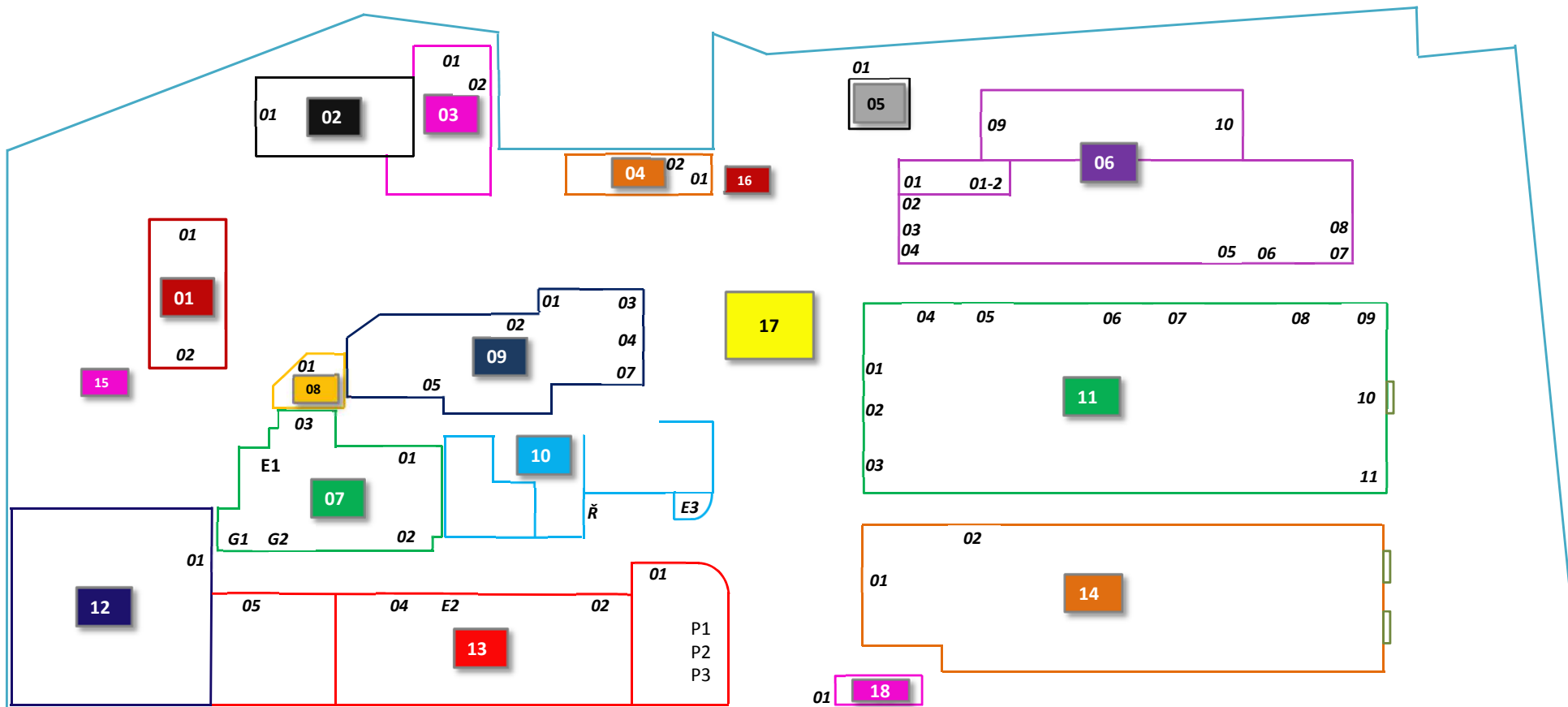

- | | | | | | |
|---|--|--|--|---|---|
| <p>07 - VÝROBA STAVEBNÍCH HMOT</p> <ul style="list-style-type: none"> 07-01 Větrná 07-02 Výroba stavebních hmot 07-03 Vchod 07-G1 Garáž 07-G2 Garáž | <p>08 - ZÁSOBNÍ SILA SUROVIN</p> <ul style="list-style-type: none"> 08-01 Vchod <p>17 - NÁDVOŘÍ</p> | <p>18-ČISTIČKA ODP. VOD</p> <ul style="list-style-type: none"> 18-01 hlavní vchod <p>13-VÝROBA NÁTĚR. HMOT</p> <ul style="list-style-type: none"> 13-01 míchárna 1 13-02 míchárna 2 13-03 stáčirna 13-04 údržba 13-05 výroba vodouřed. barev 13-06 tónovna P1 dvířka napoušť.pryskyřic 1 P2 dvířka napoušť.pryskyřic 2 P3 dvířka napoušť.pryskyřic 3 E2 elektrická rozvodna 2 | <p>10 - SKLAD ROZPOUŠTĚDEL</p> <ul style="list-style-type: none"> E3 elektrická rozvodna 3 Ř recyklace ředidel <p>01 - VEDENÍ SPOLEČNOSTI</p> <ul style="list-style-type: none"> 01-01 hlavní vchod 01-02 zadní vchod - šatny <p>02 - OBCHODNÍ ÚSEK</p> <ul style="list-style-type: none"> 02-01 hlavní vchod <p>05 - VRÁTNICE</p> <ul style="list-style-type: none"> 05-01 hlavní vchod | <p>11 - NOVÁ HALA</p> <ul style="list-style-type: none"> 11-01 příjem surovin 11-02 schodiště - hlavní vchod 11-03 vdouředitelné barvy 11-04 výdej surovin 11-05 příjem surovin 11-06 rozpouštědlové suroviny 11-07 výdej hotových výrobků 11-08 hotové výrobky rozpoušť. 11-09 lakovna 11-10 nouzový východ - požární 11-II laboratoř OTK <p>04 - JÍDELNA</p> <ul style="list-style-type: none"> 04-01 hlavní vchod 04-02 boční vchod | <p>12 - TÓNOVNA</p> <ul style="list-style-type: none"> 12-01 tónovna vchod <p>03 - ŠKOLÍCÍ STŘEDISKO</p> <ul style="list-style-type: none"> 03-01 hlavní vchod 03-02 boční vchod <p>16 -NAFTOVÁ NÁDRŽ</p> <p>14 - "MARTINEC"</p> <ul style="list-style-type: none"> 14-01 hlavní vchod 14-02 boční vchod <p>15 - FTV ROZVODNA</p> |
|---|--|--|--|---|---|



E.ON Distribuce, a.s.

Příloha č.1 ke Smlouvě o distribuci elektřiny zákazníkovi s měřením typu A nebo B

Rezervovaná kapacita, předpokládané množství elektřiny v síti VN a Regulační plán

Název OP: **ROKOSPOL a.s.**
 Adresa OPM: Kaňovice 101, 763 41 Kaňovice
 EAN OPM: **859182400200058721**
 Počet OM (pro činnost OTE): 1

Rezervovaný příkon: 350.00 kW **Rezervovaný výkon vyroben el. nebo LDS (Rv):** 730.00 kW

Rezervovaná kapacita:		roční	měsíční
leden	2019	220,00	100,00
únor	2019	220,00	95,00
březen	2019	220,00	60,00
duben	2019	220,00	40,00
květen	2019	220,00	20,00
červen	2019	220,00	10,00

Rezervovaná kapacita:		roční	měsíční
červenec	2019	220,00	10,00
srpen	2019	220,00	20,00
září	2019	220,00	40,00
říjen	2019	220,00	60,00
listopad	2019	220,00	80,00
prosinec	2019	220,00	90,00

Jednotkové ceny jsou dány platným Cenovým rozhodnutím Energetického regulačního úřadu pro daný rok.

Regulační plán:

Regulační stupeň č.	doba účinnosti od vyhlášení	Kdo je zařazen do regulačního stupně	Plán snížení odebraného výkonu (% ze sjednané rezervované kapacity - v součtu maximálně 30%, při respektování bezpečnostního minima)	
nereguluje se	výjimka dle vyhl. 80/2010, Přílohy č.1, části II, odstavce 12			
1	ihned	regulace pomocí HDO	X	
2	1 hodina	VO Rp ≤ 100kW	do bezpečnostního minima	
3	30 minut	VO Rp ≥ 1MW	0,00	% (max.15%)
4	1 hodina	VO 100kW ≤ Rp ≤ 1MW	15,00	% (max.15%)
5	1 hodina	VO Rp ≥ 1MW	0,00	% (max.15%)
6	2 hodiny	VO 100kW ≤ Rp ≤ 1MW	15,00	% (max.15%)
7	1 hodina	Rp ≥ 100kW, do bezpečnostního minima:	220,00	kW
	více času?	snížení odebíraného výkonu až na bezpečnostní minimum, od vyhlášení regulačního stupně, zajistí zákazník do doby:	1,00	hod

Kontakt na osobu zákazníka, odpovídající za regulaci spotřeby při vyhlášeném regulačním stupni:

jméno: Ing. Jan Procházka
email: prochazka@rokospol.cz
mobil (pro info SMS): 739525389

Kontakt na pracovníky provozovatele DS:
 smlouvy.distribuce@eon.cz

Email pro objednání kapacit:
 Rezervovana.kapacita_ele@eon.cz



Historie spotřeby

Zobrazení historie spotřeby energie ve vybraném místě spotřeby.

Místo spotřeby: 3101042662 - Spotřeba : Rok: 2017 **Zobrazit**

Přehled spotřeby elektřiny po měsících

Měsíc	MWh celkem	MWh v VT	1/4 max (kW)
1 / 2017	82,842	82,842	297,000
2 / 2017	69,599	69,599	284,000
3 / 2017	58,461	58,461	265,000
4 / 2017	45,991	45,991	251,000
5 / 2017	37,490	37,490	256,000
6 / 2017	31,539	31,539	214,000
7 / 2017	38,752	38,752	241,000
8 / 2017	43,941	43,941	225,000

Přehled spotřeby elektřiny po čtvrtletích

Čtvrtletí	MWh celkem	MWh v VT
1 / 2017	210,902	210,902
2 / 2017	115,020	115,020
Celkem	408,615	408,615

Graf vaší spotřeby

Spotřeba po měsících [MWh]

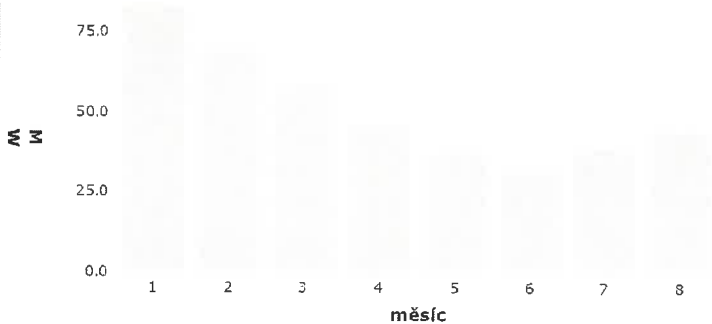

Spotřeba po čtvrtletích [MWh]



Verze k tisku

Nahoru

© E.ON Česká republika, s.r.o. 2017



Historie spotřeby

Zobrazení historie spotřeby energie ve vybraném místě spotřeby.

Místo spotřeby: 3101042662 - Spotřeba Rok: 2016

Zobrazit

Přehled spotřeby elektřiny po měsících

Měsíc	MWh celkem	MWh v VT	1/4 max (kW)
1 / 2016	83,584	83,584	319,000
2 / 2016	72,444	72,444	296,000
3 / 2016	64,077	64,077	294,000
4 / 2016	40,078	40,078	233,000
5 / 2016	31,296	31,296	220,000
6 / 2016	34,472	34,472	220,000
7 / 2016	37,610	37,610	222,000
8 / 2016	39,163	39,163	235,000
9 / 2016	36,407	36,407	215,000
10 / 2016	61,757	61,757	286,000
11 / 2016	63,149	63,149	262,000
12 / 2016	60,598	60,598	319,000

Přehled spotřeby elektřiny po čtvrtletích

Čtvrtletí	MWh celkem	MWh v VT
1 / 2016	220,105	220,105
2 / 2016	105,846	105,846
3 / 2016	113,180	113,180
4 / 2016	185,504	185,504
Celkem	624,635	624,635

Graf vaší spotřeby

Spotřeba po měsících [MWh]

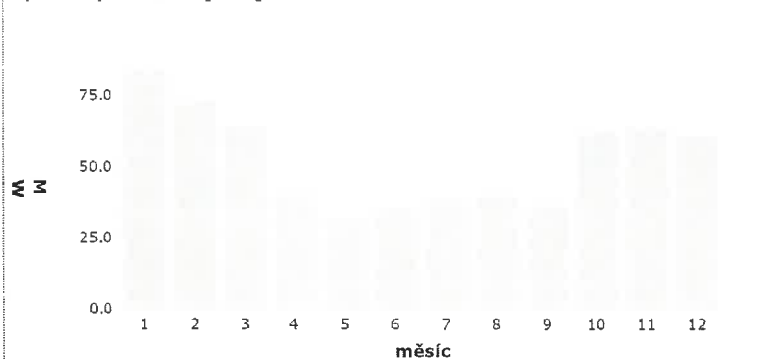

Spotřeba po čtvrtletích [MWh]

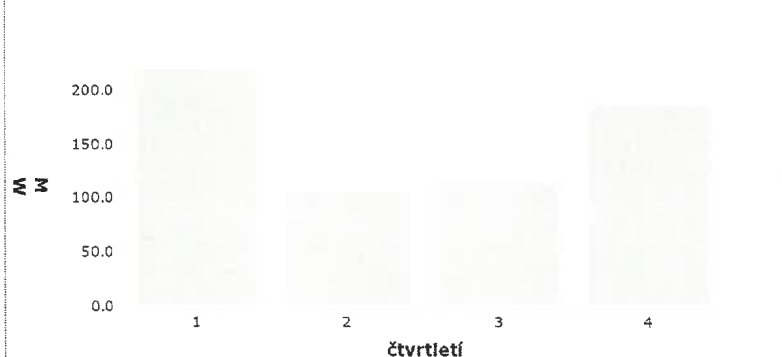

[Verze k tisku](#)

[Nahoru](#)

© E.ON Česká republika, s.r.o. 2017



Průběhové měření

Zobrazení naměřených profilů a definovaných sestav včetně exportu dat.

Místo spotřeby: **3101042662 - Spotřeba** **Zobrazit**
 Zobrazit všechna místa spotřeby

Typ hodnoty: práce (suma hodnot - 60 minut)
 výkon (maximum - 15 minut)

Zobrazované období: **vlastní rozsah**

Jiné období: Od: **01.01.2018** Do: **31.01.2018**

Časový rozsah: **1 hodina**

Vzvolte průběhová data k zobrazení [Skrýt/Zobrazit](#)

Typ průběhu Místo spotřeby Měr. jedn.
 Činná dodávka - vybrat vše
 Činná spotřeba - vybrat vše

<input checked="" type="checkbox"/>	Činná spotřeba	3101042662	kWh
<input type="checkbox"/>	Činná dodávka	3101042662	kWh

Suma 1: [Výběr](#)

Suma 2: [Výběr](#)

Suma 3: [Výběr](#)

Uložit nastavení jako vlastní sestavu:

Název sestavy: **Uložit**

Zobrazit jako: Diagram Graf Statistika Stat. využití výkonu

Zobrazit

Chart Legend

3101042662 - Činná spotř.

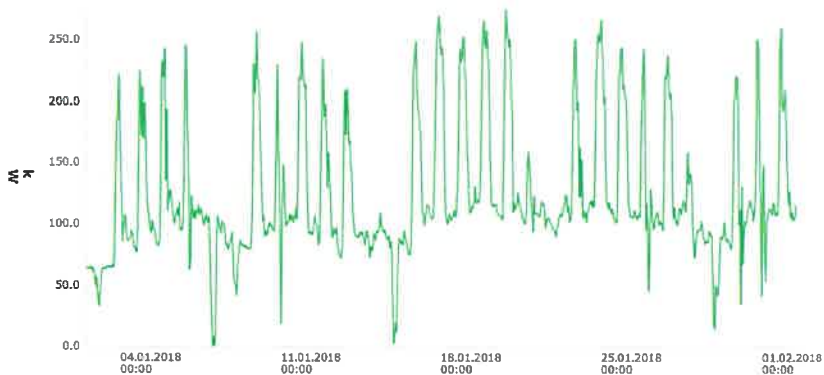

[Verze k tisku](#)

[↑ Nahoru](#)

© E.ON Česká republika, s.ro. 2019



Průběhové měření

Zobrazení naměřených profilů a definovaných sestav včetně exportu dat.

Místo spotřeby: **3101042662 - Spotřeba** **Zobrazit**
 Zobrazit všechna místa spotřeby

Typ hodnoty: práce (suma hodnot - 60 minut)
 výkon (maximum - 15 minut)
 Zobrazované období: vlastní rozsah
 Jiné období: Od: 01.02.2018 Do: 28.02.2018
 Časový rozsah: 1 hodina

Zvolte průběhová data k zobrazení [Skrýt/Zobrazit](#)
 Typ průběhu Místo spotřeby Měr. jedn.
 Činná dodávka - vybrat vše
 Činná spotřeba - vybrat vše

<input checked="" type="checkbox"/> Činná spotřeba	3101042662	kWh
<input type="checkbox"/> Činná dodávka	3101042662	kWh

Suma 1: [Výběr](#)
 Suma 2: [Výběr](#)
 Suma 3: [Výběr](#)

Uložit nastavení jako vlastní sestavu:
 Název sestavy: **Uložit**

Zobrazit jako: Diagram Graf Statistika Stat. využití výkonu

Zobrazit

Chart Legend

3101042662 - Činná spotř.

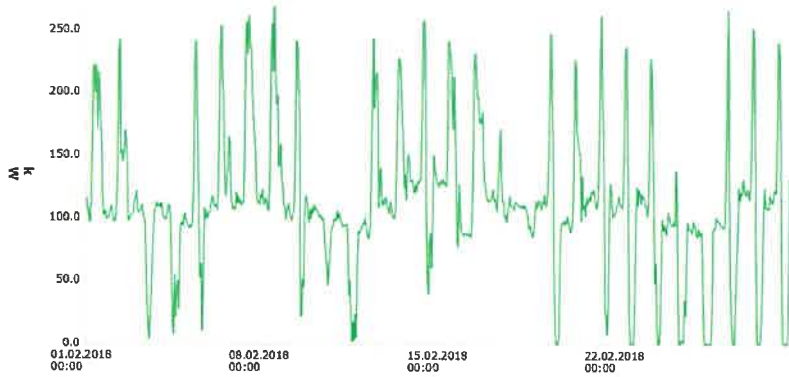

[Verze k tisku](#)

[↑ Nahoru](#)

© E.ON Česká republika, s.r.o. 2019



Průběhové měření

Zobrazení naměřených profilů a definovaných sestav včetně exportu dat.

Místo spotřeby: **3101042662 - Spotřeba** **Zobrazit**
 Zobrazit všechna místa spotřeby

Typ hodnoty: práce (suma hodnot - 60 minut)
 výkon (maximum - 15 minut)
 Zobrazované období: **vlastní rozsah**
 Jiné období: Od: **01.03.2018** Do: **31.03.2018**
 Časový rozsah: **1 hodina**

Vzvolte průběhová data k zobrazení

Typ průběhu Místo spotřeby Měr. jedn. [Skrýt/Zobrazit](#)
 Činná dodávka - vybrat vše
 Činná spotřeba - vybrat vše

Typ průběhu	Místo spotřeby	Měr. jedn.	
<input checked="" type="checkbox"/> Činná spotřeba	3101042662	kWh	
<input type="checkbox"/> Činná dodávka	3101042662	kWh	
Suma 1			Výběr
Suma 2			Výběr
Suma 3			Výběr

Uložit nastavení jako vlastní sestavu:

Název sestavy: **Uložit**

Zobrazit jako: Diagram Graf Statistika Stat. využití výkonu

Zobrazit

Chart Legend
3101042662 - Činná spotř.

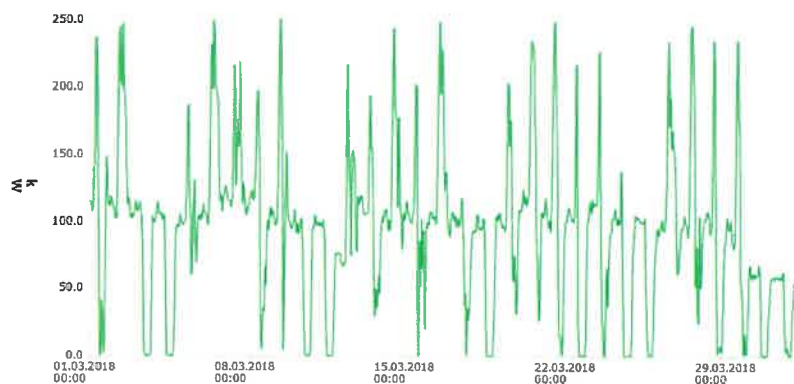

[Verze k tisku](#)

[↑ Nahoru](#)

© E.ON Česká republika, s.r.o. 2019



Průběhové měření

Zobrazení naměřených profilů a definovaných sestav včetně exportu dat.

Místo spotřeby: **Zobrazit**
 Zobrazit všechna místa spotřeby

Typ hodnoty: práce (suma hodnot - 60 minut)
 výkon (maximum - 15 minut)

Zobrazované období:

Jiné období: Od: Do:

Časový rozsah:

Zvolte průběhová data k zobrazení

Typ průběhu: Měr. jedn. [Skrýt/Zobrazit](#)
 Činná dodávka - vybrat vše
 Činná spotřeba - vybrat vše

<input checked="" type="checkbox"/> Činná spotřeba	3101042662	kWh
<input type="checkbox"/> Činná dodávka	3101042662	kWh

Suma 1: [Výběr](#)

Suma 2: [Výběr](#)

Suma 3: [Výběr](#)

Uložit nastavení jako vlastní sestavu:

Název sestavy: **Uložit**

Zobrazit jako: Diagram Graf Statistika Stat. využití výkonu

Zobrazit

Chart Legend
3101042662 - Činná spotř.

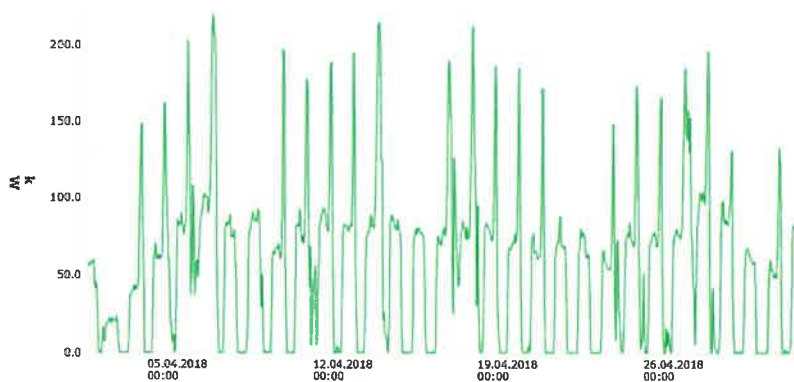

[Verze k tisku](#)

[↑ Nahoru](#)

© EON Česká republika, s.r.o. 2019



Průběhové měření

Zobrazení naměřených profilů a definovaných sestav včetně exportu dat.

Místo spotřeby: [Zobrazit](#)
 Zobrazit všechna místa spotřeby

Typ hodnoty: práce (suma hodnot - 60 minut)
 výkon (maximum - 15 minut)

Zobrazované období:

Jiné období: Od: Do:

Časový rozsah:

Vyberte průběhová data k zobrazení

Typ průběhu: Měr. jedn. [Skrýt/Zobrazit](#)
 Činná dodávka - vybrat vše
 Činná spotřeba - vybrat vše

<input checked="" type="checkbox"/>	Činná spotřeba	3101042662	kWh
<input type="checkbox"/>	Činná dodávka	3101042662	kWh

Suma 1: [Výběr](#)

Suma 2: [Výběr](#)

Suma 3: [Výběr](#)

Uložit nastavení jako vlastní sestavu:

Název sestavy: [Uložit](#)

Zobrazit jako: Diagram Graf Statistika Stat. využití výkonu

[Zobrazit](#)

Chart Legend
3101042662 - Činná spotř.

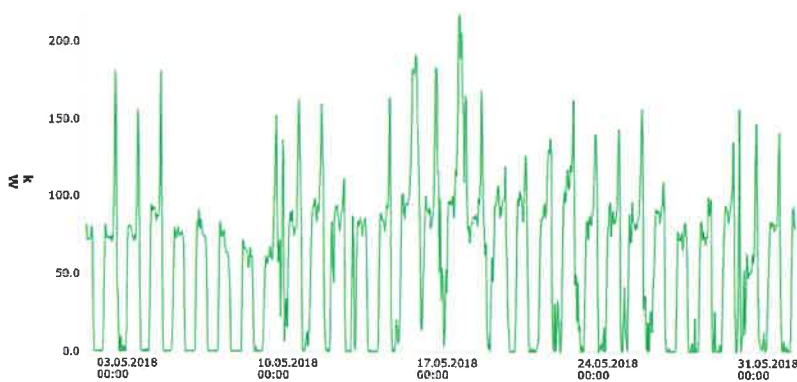

[Verze k tisku](#)

[↑ Nahoru](#)

© E.ON Česká republika, s.r.o. 2019



Průběhové měření

Zobrazení naměřených profilů a definovaných sestav včetně exportu dat.

Místo spotřeby: 3101042662 - Spotřeba [Zobrazit](#)
 Zobrazit všechna místa spotřeby

Typ hodnoty: práce (suma hodnot - 60 minut)
 výkon (maximum - 15 minut)
Zobrazované období: vlastní rozsah
Jiné období: Od: 01.06.2018 Do: 30.06.2018
Časový rozsah: 1 hodina

Zvolte průběhová data k zobrazení [Skrýt/Zobrazit](#)

Typ průběhu	Místo spotřeby	Měr. jedn.
<input type="checkbox"/> Činná dodávka - vybrat vše		
<input type="checkbox"/> Činná spotřeba - vybrat vše		
<input checked="" type="checkbox"/> Činná spotřeba	3101042662	kWh
<input type="checkbox"/> Činná dodávka	3101042662	kWh

Suma 1: [Výběr](#)

Suma 2: [Výběr](#)

Suma 3: [Výběr](#)

Uložit nastavení jako vlastní sestavu:

Název sestavy: [Uložit](#)

Zobrazit jako: Diagram Graf Statistika Stat. využití výkonu

[Zobrazit](#)

Chart Legend

3101042662 - Činná spotř.

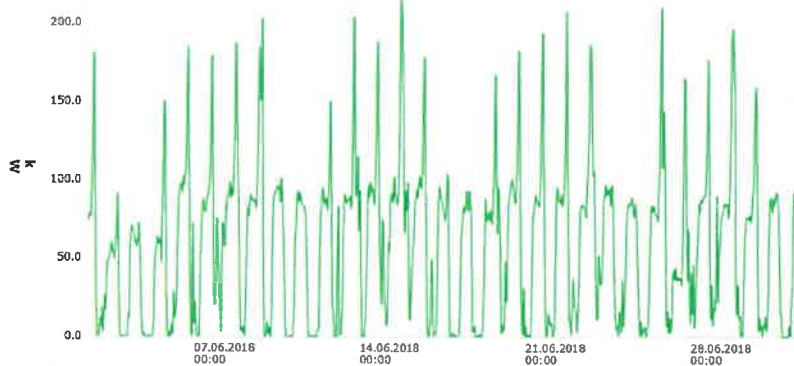

[Verze k tisku](#)

[↑ Nahoru](#)

© E.ON Česká republika, s.ro. 2019



Průběhové měření

Zobrazení naměřených profilů a definovaných sestav včetně exportu dat.

Místo spotřeby: **3101042662 - Spotřeba** **Zobrazit**
 Zobrazit všechna místa spotřeby

Typ hodnoty: práce (suma hodnot - 60 minut)
 výkon (maximum - 15 minut)
 Zobrazované období: **vlastní rozsah**
 Jiné období: Od: **01.07.2018** Do: **31.07.2018**
 Časový rozsah: **1 hodina**

Zvolte průběhová data k zobrazení [Skrýt/Zobrazit](#)

Typ průběhu	Místo spotřeby	Měr. jedn.	
<input type="checkbox"/> Činná dodávka - vybrat vše			
<input type="checkbox"/> Činná spotřeba - vybrat vše			
<input checked="" type="checkbox"/> Činná spotřeba	3101042662	kWh	Výběr
<input type="checkbox"/> Činná dodávka	3101042662	kWh	
Suma 1			Výběr
Suma 2			Výběr
Suma 3			Výběr

Uložit nastavení jako vlastní sestavu:

Název sestavy: **Uložit**

Zobrazit jako: Diagram Graf Statistika Stat. využití výkonu

Zobrazit

Chart Legend
3101042662 - Činná spotř.

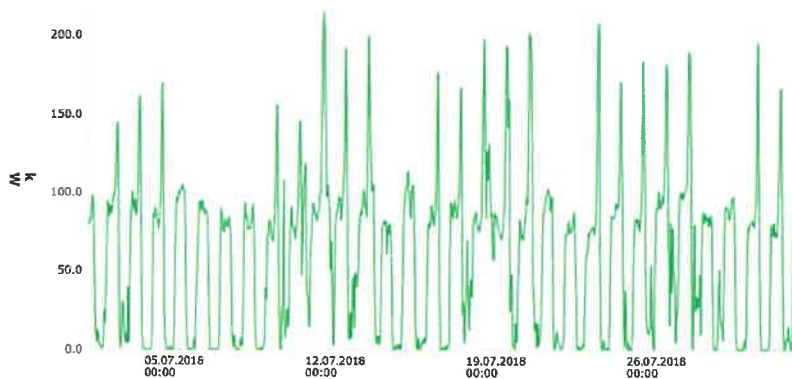

Verze k tisku

[↑ Nahoru](#)

© E.ON Česká republika, s.r.o. 2019



Průběhové měření

Zobrazení naměřených profilů a definovaných sestav včetně exportu dat.

Místo spotřeby: [Zobrazit](#)
 Zobrazit všechna místa spotřeby

Typ hodnoty: práce (suma hodnot - 60 minut)
 výkon (maximum - 15 minut)

Zobrazované období:

Jiné období: Od: Do:

Časový rozsah:

Zvolte průběhová data k zobrazení

[Skrýt/Zobrazit](#)

Typ průběhu	Místo spotřeby	Měr. jedn.
<input type="checkbox"/> Činná dodávka - vybrat vše		
<input type="checkbox"/> Činná spotřeba - vybrat vše		
<input checked="" type="checkbox"/> Činná spotřeba	3101042662	kWh
<input type="checkbox"/> Činná dodávka	3101042662	kWh

Suma 1: [Výběr](#)

Suma 2: [Výběr](#)

Suma 3: [Výběr](#)

Uložit nastavení jako vlastní sestavu:

Název sestavy: [Uložit](#)

Zobrazit jako: Diagram Graf Statistika Stat. využití výkonu

[Zobrazit](#)

Chart Legend
3101042662 - Činná spotř.

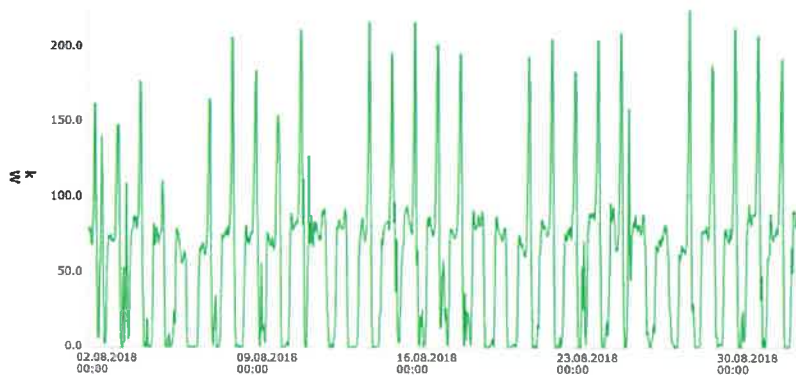

[Verze k tisku](#)

[↑ Nahoru](#)

© E.ON Česká republika, s.r.o. 2019



Průběhové měření

Zobrazení naměřených profilů a definovaných sestav včetně exportu dat.

Místo spotřeby: **3101042662 - Spotřeba** [Zobrazit](#)
 Zobrazit všechna místa spotřeby

Typ hodnoty: práce (suma hodnot - 60 minut)
 výkon (maximum - 15 minut)

Zobrazované období: **vlastní rozsah**

Jiné období: Od: **01.09.2018** Do: **30.09.2018**

Časový rozsah: **1 hodina**

Zvolte průběhová data k zobrazení

Typ průběhu Místo spotřeby Měr. jedn. [Skrýt/Zobrazit](#)

Činná dodávka - vybrat vše

Činná spotřeba - vybrat vše

Činná spotřeba 3101042662 kWh

Činná dodávka 3101042662 kWh

Suma 1 [Výběr](#)

Suma 2 [Výběr](#)

Suma 3 [Výběr](#)

Uložit nastavení jako vlastní sestavu:

Název sestavy: [Uložit](#)

Zobrazit jako: Diagram Graf Statistika Stat. využití výkonu

[Zobrazit](#)

Chart Legend	
3101042662 - Činná spotř.	

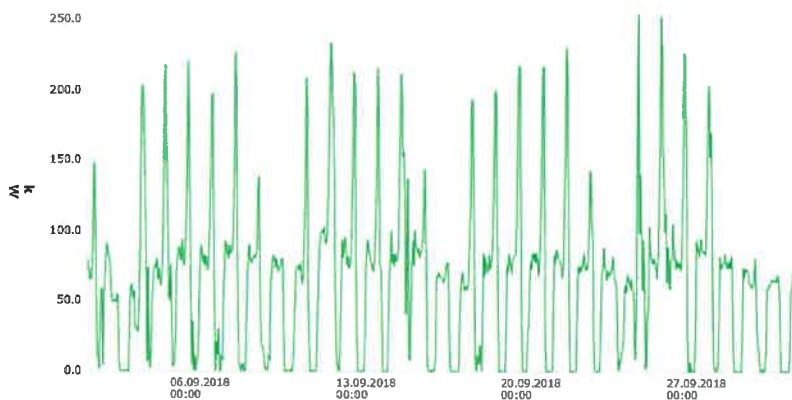

[Verze k tisku](#)

[↑ Nahoru](#)

© E.ON Česká republika, s.r.o. 2019



Průběhové měření

Zobrazení naměřených profilů a definovaných sestav včetně exportu dat.

Místo spotřeby: **3101042662 - Spotřeba** **Zobrazit**
 Zobrazit všechna místa spotřeby

Typ hodnoty: práce (suma hodnot - 60 minut)
 výkon (maximum - 15 minut)

Zobrazované období: **vlastní rozsah**

Jiné období: Od: **01.10.2018** Do: **31.10.2018**

Časový rozsah: **1 hodina**

Vyberte průběhová data k zobrazení

Typ průběhu: Činná dodávka - vybrat vše
 Činná spotřeba - vybrat vše

Skrýt/Zobrazit

	Místo spotřeby	Měr. jedn.
<input checked="" type="checkbox"/> Činná spotřeba	3101042662	kWh
<input type="checkbox"/> Činná dodávka	3101042662	kWh

Suma 1: **Výběr**

Suma 2: **Výběr**

Suma 3: **Výběr**

Uložit nastavení jako vlastní sestavu:

Název sestavy: **Uložit**

Zobrazit jako: Diagram Graf Statistika Stat. využití výkonu

Zobrazit

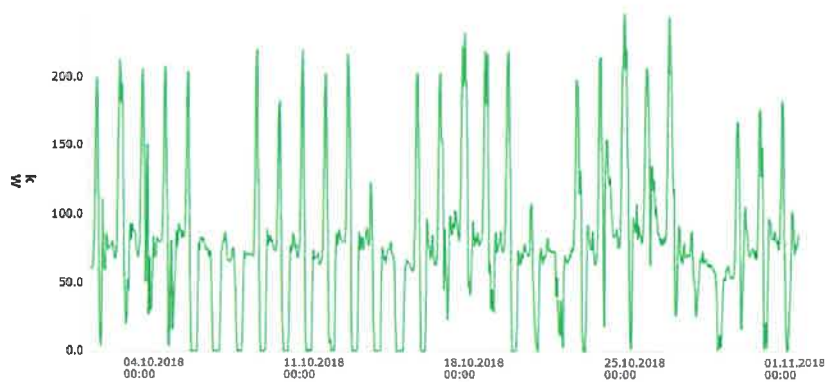

Verze k tisku

Nahoru

© E.ON Česká republika, s.r.o. 2019



Průběhové měření

Zobrazení naměřených profilů a definovaných sestav včetně exportu dat.

Místo spotřeby: **3101042662 - Spotřeba** [Zobrazit](#)
 Zobrazit všechna místa spotřeby

Typ hodnoty: práce (suma hodnot - 60 minut)
 výkon (maximum - 15 minut)
 Zobrazované období: **vlastní rozsah**
 Jiné období: Od: **01.11.2018** Do: **30.11.2018**
 Časový rozsah: **1 hodina**

Zvolte průběhová data k zobrazení [Skrýt/Zobrazit](#)

Typ průběhu	Místo spotřeby	Měr. jedn.
<input type="checkbox"/> Činná dodávka - vybrat vše		
<input type="checkbox"/> Činná spotřeba - vybrat vše		
<input checked="" type="checkbox"/> Činná spotřeba	3101042662	kWh
<input type="checkbox"/> Činná dodávka	3101042662	kWh

Suma 1: [Výběr](#)
 Suma 2: [Výběr](#)
 Suma 3: [Výběr](#)

Uložit nastavení jako vlastní sestavu:
 Název sestavy: [Uložit](#)

Zobrazit jako: Diagram Graf Statistika Stat. využití výkonu

Chart Legend

3101042662 - Činná spotř.

[Zobrazit](#)

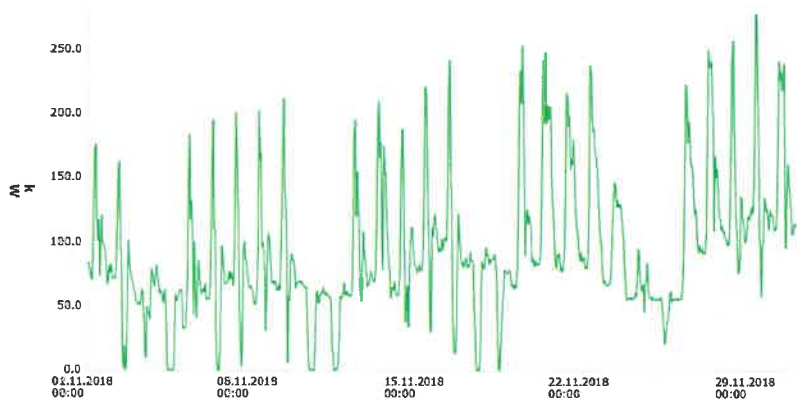

[Verze k tisku](#)

[↑ Nahoru](#)

© E.ON Česká republika, s.r.o. 2019



Průběhové měření

Zobrazení naměřených profilů a definovaných sestav včetně exportu dat.

Místo spotřeby: **3101042662 - Spotřeba** **Zobrazit**
 Zobrazit všechna místa spotřeby

Typ hodnoty: práce (suma hodnot - 60 minut)
 výkon (maximum - 15 minut)
 Zobrazované období: **vlastní rozsah**
 Jiné období: Od: **01.12.2018** Do: **31.12.2018**
 Časový rozsah: **1 hodina**

Zvolte průběhová data k zobrazení Skrýt/Zobrazit

Typ průběhu	Místo spotřeby	Měr. jedn.
<input type="checkbox"/> Činná dodávka - vybrat vše		
<input type="checkbox"/> Činná spotřeba - vybrat vše		
<input checked="" type="checkbox"/> Činná spotřeba	3101042662	kWh
<input type="checkbox"/> Činná dodávka	3101042662	kWh

Suma 1

Suma 2

Suma 3

Uložit nastavení jako vlastní sestavu:

Název sestavy: **Uložit**

Zobrazit jako: Diagram Graf Statistika Stat. využití výkonu

Zobrazit

Chart Legend

3101042662 - Činná spotř.

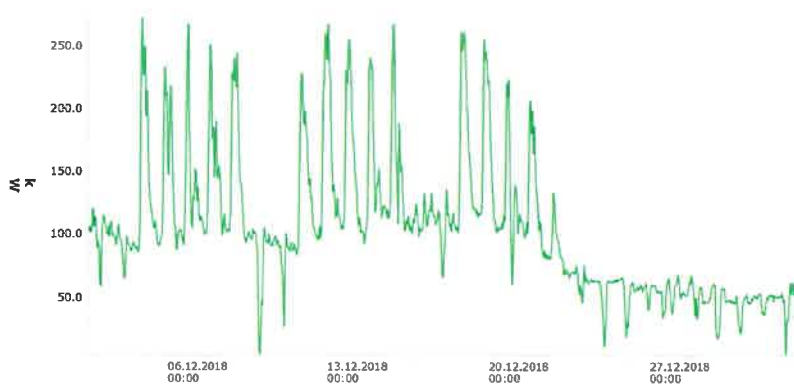

Verze k tisku

Nahoru

© E.ON Česká republika, s.r.o. 2019



KY100GF-NG Gas Genset

KY100GF-NG 燃气发电机组

Technical Description 技术说明

Gas genset Features 机组特性

- Choosing renowned Cummins diesel engine as base engine, according to the characteristics of the gas combustion inside the cylinder and control characteristics, using gas engine design concept to redesign diesel engine and production. The important components of main body which from the materials, processing technology to machining accuracy are in strictly accordance with the international advanced technology level of production. Special design and special processing technology to ensure that the engine has a good stability and durability.
- 以世界著名康明斯柴油发动机为基础机, 针对燃气在汽缸内的燃烧特点及控制特性, 采用燃气发动机设计理念对柴油发动机重新设计及生产。其主体的重要部件从材料、加工工艺到加工精度都严格按照国际先进水平生产。特殊的设计和特殊的加工工艺保证了发动机具有良好的稳定性和耐久性。
- using gantry cylinder block, through casting of high strength cast iron, and multiple-step mechanical processing of molding, it has enough mechanical strength and stiffness, improve the stability of the machine, convenient in maintenance and prolong the maintenance cycle of the unit and the whole machine life, greatly save the running



cost.

- 采用龙门式缸体，经高强度铸铁铸造，并经多工序机械加工成型，具有足够的机械强度和刚度，提高了整机的稳定性，维护保养方便，延长了机组的维护保养周期和整机寿命，大大节约了运行成本。
- Each cylinder using four valve design, improve the area into the exhaust valve, fully inlet and exhaust, inlet volume increases, the torque and power of the engine is greatly increased, at the same time improve the loading capacity of the genset.
- 每缸采用四气门设计，提高了进排气门面积，进、排气充分，进气量增加，发动机的扭矩和功率大大提高，同时提高了机组的加负载能力。
- Crankshaft using high strength alloy steel which is integration forged, improve the overall strength and stiffness, Crankshaft is long service life.
- 曲轴由高强度合金钢整体锻造成型，提高了整体的强度和刚度，曲轴使用寿命长。
- The whole system control principle and main components
系统控制原理及主要零部件

1.The whole system control principle

系统控制原理

Gas engine ignition control system consists of sensors, electronic control unit (ECU) and actuator , three parts. ECU collecting engine camshaft position , inlet pipeline pressure, intake air temperature, water temperature and other signals, and processing these collected signals to actuator of ignition coil and overspeed protection device to output control signals, engine is always in the ideal working condition.



燃气发动机点火控制系统主要由传感器，电子控制单元（ECU）和执行器三部分组成。ECU 主要采集发动机凸轮轴位置，进气管压力，进气温度，水温等信号，并对采集的信号进行处理运算后，向点火线圈及超速保护装置等执行机构输出控制信号，使发动机始终处于理想的工作状态。

2. Main components

系统主要零部件介绍

Electronic control unit (ECU)

电子控制单元 ECU

All components using automobile class device, application temperature range is $-40 \sim 125^{\circ} \text{C}$. ECU can pass harsh reliability test, and pass through high and low temperature, damp heat, vibration, electromagnetic interference and anti-static test, ECU processing signals from the various sensors and control actuators to ensure the operation of engine in best status.

所有器件全部采用汽车级器件，应用温度范围为 $-40 \sim 125^{\circ} \text{C}$ 。ECU 可以通过严酷的可靠性测试，高低温、湿热、震动、电磁干扰和抗静电测试均能顺利通过，ECU 处理来自各种传感器的信号并控制执行器来保证发动机处于最佳的运行状态。

Speed/phase sensor

转速/相位传感器

The function of the camshaft position sensor is collection of engine speed signal and the camshaft position signal, and input to ECU, so that ECU to calculate engine speed and identify a check point on the cylinder compression, so as to control the order of the engine ignition, and sensor through a three-pin joint to get communication with ECU, and have a ground (shielded wire) connection to ensure that the signal is not affected by radiation and electromagnetic interference.

凸轮轴位置传感器的功用是采集发动机转速和凸轮轴的位置信号，并输入 ECU，以便 ECU 计算发动机转速并识别一缸压缩上止点，从而控制发动机的顺序点火，此传感器通过一个三针脚的接头与 ECU 通信，并有一个地线（屏蔽线）连接来确保信号不受辐射和电磁干扰。

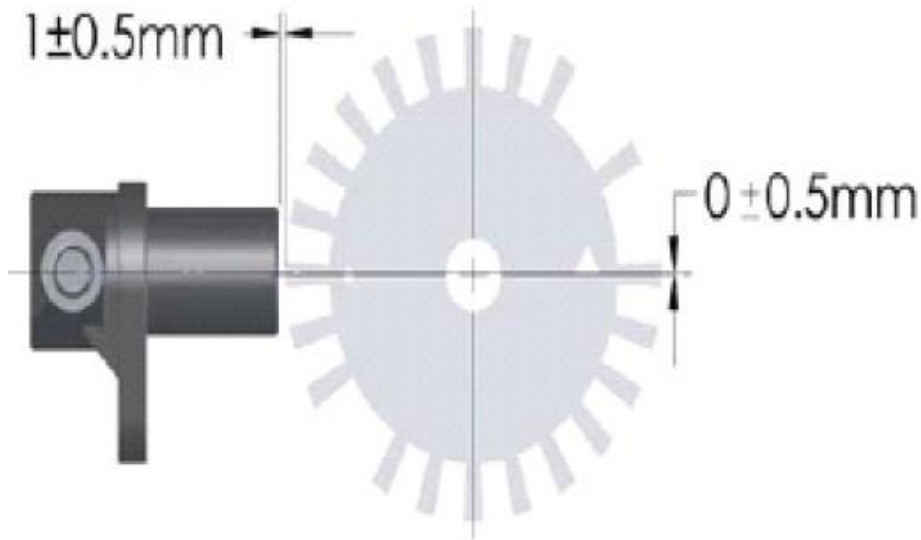

Coolant temperature sensor

冷却液温度传感器

Coolant temperature sensor measuring the engine cooling water temperature, coolant temperature collected by the sensors in the negative temperature coefficient (NTC) semiconductor resistance through electric measurement. Its resistance changes along with the temperature changes, when temperature is high, resistance will drop, when temperature drop, resistance will rise. ECU provides 5 Volts power to the NTC resistance, read the voltage value at both ends of the resistor (working temperature) change, to modify the engine ignition timing, fulfilling the engine control.

冷却液温度传感器测量发动机的冷却水温度,冷却液温度由传感器中的负温度系数 (NTC) 半导体电阻来进行电测量。其电阻值随温度变化而变化,即温度升高,阻值下降,温度下降,阻值升高。ECU 提供 5V 电源给 NTC 电阻,读取其电阻两端的电压值(工作温度)的变化,对发动机点火时间进行修正,实现对发动机的控制。

Air intake air pressure sensor

进气压力传感器

Air intake pressure sensor continued testing and measurement of inlet pipeline pressure. ECU use inlet pipeline pressure signal to figure out intake flow of currently engine working status, then calculation



to modify engine ignition timing.

进气压力传感器持续测试测量进气管路中进气的压力。ECU 利用进气压力信号确定发动机当前工况的进气量，计算结果用以修正发动机点火时间。

Ignition coils, high voltage cable, spark plug

点火线圈、高压线、火花塞

ECU send ignition signal to ignition coil, ignition coil produces high energy and high pressure, through the high tension line transporting high pressure to the spark plug, and then there will be spark-over between the center electrode and side electrode of spark plug, finally produce strong electric spark. The spark plug will lead high pulse voltage produced by ignition coil to combustion chamber, using electrodes generating an electric spark to ignite the mixture gas, and complete combustion. The system uses independent ignition coil, ECU control coil charging moment, charging time and discharge time.

Coil working environment temperature : to 40 ° C to 110 ° C.

Saving environment temperature : - 40 ° C to 120 ° C.

The rated working voltage: 12 v.

The spark plug alkaline 0.8 mm.

ECU 发出点火信号给点火线圈，点火线圈产生高能高压，通过高压线输送高压输到达火花塞，进而在火花塞的中心电极和侧电极之间跳火，产生强烈的电火花。在此火花塞将点火线圈所产生的脉冲高压电引进燃烧室，利用电极产生的电火花点燃混合气，完成燃烧。本系统采用独立点火线圈，ECU 控制线圈的充电时刻、充电时间和放电时刻。

线圈工作环境温度为：-40° C~110° C。

保存环境温度为：-40° C~120° C。

额定工作电压：12V。

火花塞碱性 0.8mm。

Power converter

电源转换器

Converts the 24 V battery to stability 12 V voltage for supplying power to system. When input voltage range is 18 to 36 V, it can work normally,



If light is on indicating power conversion working normally. The maximum power output current is 20 A. When working temperature is $-20^{\circ}\text{C} \sim 60^{\circ}\text{C}$, can work normally.

将蓄电池的 24V 电压转换为稳定为 12V 电压工系统供电。输入电压范围 $18 \sim 36\text{V}$ 均可正常工作,灯亮为电源转换正常工作。电源最大输出电流为 20A。工作温度为 $-20^{\circ}\text{C} \sim 60^{\circ}\text{C}$ 均可正常工作。

Mixer and throttle

混合器及节气门

Choose precise gas metering valve and shaft mixer, which adjusting power valve on the mixer, the shape of the gas metering valve and controlling gas pressure from the pressure regulating valve, ensure the proper air-gas ratio. The bottom throttle metering gas flow of the engine basing on electronic governor, and external actuator circumstances. When the engine is in idle speed, the stepper motor to adjust the auxiliary gas inflow, the opening of the valve regulating handle is on anti stuck screws at this time, prevent the throttle valve gate in the closed position.

选用带有精确的燃气计量阀同轴式混合器,通过混合器上可调整的动力阀、燃气计量阀的形状及来自气压调节阀的气压三者来控制,保证合适的空燃比。下端的节气门体根据电子调速器、外执行器的情况计量进入发动机的进气量。当发动机处于怠速,由步进电机调节辅助进气量,此时节气门开度调节把手考在防卡死螺丝钉上,防止节气门阀片处于闭合位置。

- Speed control function integration on the ECU, with high accuracy of speed regulation, high resistance to sudden loading ability and fast recovery time, adapted to different types of loads for users.
- 调速功能集成在 ECU 上,具有调速精度高、抗突加负载能力强、恢复时间快等优点,更好地适应于用户的不同类型负载。
- Equipped with world famous brand alternator, optional for Stamford brushless alternator. In terms of electrical, torque, mechanical



structural characteristics and dynamic mechanics index, the alternator with good performance.

- 配备世界最著名品牌的发电机，可选为斯坦福无刷发电机。无论是从电气，力矩还是机械配合结构特性以及动态力学指标考量，发电机都具有良好的匹配性能。
- choose advanced genset intelligent controller HGM6110 , it uses high-performance computer chips, can modify the control program and protection parameters of generator, it combines measurement, control, protection, and telemetering, remote signalling and remote control systems and multi-function integrated, fully meet genset users or professional assembly plant demand for auto control of different types of generating set . Controller measurement show all the electric parameters of the generator output, and the engine speed, oil pressure, water temperature, supplying DC power voltage and running time. The measurement of voltage and current adopting true RMS measurement , ensure the data more accurate.
- 选用先进的发电机组智能控制器 HGM6110，它采用高性能的计算机芯片，可修改发电机的控制程序和保护参数，它集测量、控制、保护、三遥等众多能为一体，完全满足发电机使用者或专业组装厂对不同类型的发电机组自动控制需求。控制器测量显示发电机输出的所有电参数，及发动机的转速、油压、水温、直流电源电压和运行时间等。其中，电压和电流采用真有效值测量，确保数据更准确。



The main parts of gas engine 燃气发动机的主要零部件

System 系统	Item 名称	Model 型号	Brand 品牌	C/O 产地
Gas supply system 燃气供给系统 (预处理)	ball valve for gas engine 燃气球阀			China 中国
	Gas filter 燃气滤清器		Kingbang	China 中国
	Pressure reducing valve 减压阀		Madas	Italy 意大利
	Gas electromagnetic valve 燃气电磁阀		Kingbang	China 中国
	Pressure gauge压力计			China 中国
	ECU		Kingbang	China 中国
	ECU harness ECU线束		Kingbang	China 中国
	Pressure temperature		BOSCH	German 德国



Gas control system	sensor 压力温度传感器			
燃气控制系统	Crank shaft Position Sensor曲轴位置 传感器		BOSCH	German 德国
	Water temperature sensor 水温传感器		BOSCH	German 德国
	Revolution speed transducer 转速传感器		BOSCH	German 德国
	Lambda sensor 氧传感器	Planar wide band宽氧	BOSCH	German 德国
	High voltage ignition coil 高压点火线圈		Torch湘火炬	China 中国
	High-voltage ignition		Kingbang	China 中国



	wire高压点火线			
	Spark plug 火花塞		BOSCH	German 德国
	Electronic throttle valve电子节气门		BOSCH	German 德国
	Mixer混合器		IMPCO	USA 美国
	Ignition timing gear wheel 点火正时齿轮盘	36-2	Kingbang	China 中国
	Control valve of gas pressure 燃气压力控制阀		BOSCH	German 德国
	Power converter 电源转换器		Suoer索尔	China 中国
Engine body 发动机本体	Base engine 基础机	6C8.3	Cummins 康明斯	China 中国
	Cylinder head assembly缸盖总 成	Special for gas engine 燃气专用	Yingpai 鹰牌动力	China 中国
	Cylinder head		Cummins康明斯	China



	gasket 缸盖垫片			中国
	Pistons, piston ring 活塞, 活塞环	Special for gas engine 燃气专用	Yingpai 鹰牌动力	China 中国

Genset Specification 机组技术参数

Model 型号	KY100GF-NG
Item 项目	
Gas genset data 发电机组参数	
Prime power/Stand by power 机组常用/备用功率(kW)	100/110
Rated voltage 额定电压 (V)	400 (230)
Rated frequency 额定频率 (HZ)	50
Rated current 额定电流 (A)	180
Rated revolution 额定转速 (RPM)	1500
Steady state voltage regulation 稳态电压调整率	$\leq \pm 1\%$
Steady state frequency regulation 稳态频率调整率	$\leq \pm 5\%$
Steady-state voltage fluctuation rate 稳态电压波动率	0.5%



Steady-state frequency fluctuation rate 稳态频率波动率	0.5%
Transient voltage regulation 瞬态电压调整率	- 15%~+20%
Transient frequency regulation 瞬态频率调整率	- 10%~+10%
Voltage recovery time 电压恢复时间 (S)	<6
Fluctuations distortion 波动失真	Sine wave , wave form distortion <5% 正弦波, 波形畸变 < 5%
Telephone influence factor 电话影响系数	TIF<50
Telephone harmonic factor, 电话谐波系数	THF<2%
Gas consumption 燃气消耗量 (m ³ /h)	35
Oil consumption 机油消耗	≤0.3g/kw. h
Genset dimension 机组尺寸 (LxWxH) mm	2500x950x1600
Weight 重量 (KG)	1800

Gas Engine Data 燃气发动机参数

Model 发动机型号	KY6C-NG
Type 型式	Four cylinder inline, Four stroke, Turbocharged and intercooled, Electronic control, High-energy ignition. 直列4缸、四冲程、增压中冷、电子控制、高能点火
Output power 输出功率 (KW)	130



Rated revolution 额定转速 (RPM)	1500
Cylinders 汽缸数	6
Bore X Stroke 缸径x行程 (mm)	114x135
Displacement排量 (L)	8.3
Compression ratio 压缩比	10.5:1
Max exhaust temperature排气最高温 度 (°C)	650±15
Govern mode 调速方式	Electric电子
Start mode启动方式	24V high efficient battery 24V高效蓄电池启动
Gas inlet sytem 燃料进气系统	Including: Gas inlet pipeline, flame trap, Manual ball valve, Gas filter, Electromagnetic valve, barometer, control valve of gas pressure , Pressure reducing valve, Mixer, Electronic throttle valve. 包括: 燃气进气管路、阻火器、手动球阀、燃气滤 清器、电磁阀、气压表、燃气压力控制阀、减压阀 、混合器、电子节气门等
Alternator Data 发电机参数	
Model 发电机型号	斯坦福UCI274E



Type 型式	brushless, self-heat-rejection automatic voltage regulator, 无刷自励磁, 自散热, AVR自动电压调节
Rated power 电机容量 (KW/KVA)	112/140
Rated voltage 额定电压 (V)	400
Rated Frequency 额定频率 (Hz)	50
Power factor cosφ 功率因素	0.8
Rated revolution 额定转速 (RPM)	1500
Protection class 防护等级	IP23
Insulation class 绝缘等级	H
Rotation direction 旋转方向	Clockwise (from the generator drive end) 顺时针 (从发电机驱动端看)
Alternator outlet direction	The left side (From the alternator shaft end)or right side



发电机引出线方向	左方（从发电机轴伸端看）或右方
Control system控制系统	
Control cabinet Model 控制箱型号	Kangying KY6110 康鹰KY6110
Type 型式	Backpack box structure背包箱式结构
Control panel model 控制屏型号	Smartgen HGM6110众智HGM6110
Main function主要功能	<p>1. Control function : Can control to start or stop the genset. 控制功能：实现发电机组的启动、停机控制功能。</p> <p>2. Display function: Collect and display the frequency , voltage of the alternator , display the RPM, oil pressure, water temperature, running time, battery voltage and other parameter of the engine. 显示功能：采集并LCD显示发电机的频率、电压等电参数，显示发动机转速、油压、水温、运行时间及蓄电池电压等发动机参数。</p> <p>3. Protection and alarm function: It will display protect and alarm shutdown with faults of low oil pressure, high water temperature, over speed, starting failure, stop failure, over voltage, under voltage, charging failure.</p>



保护及报警功能: 具备低油压、高水温、超速、启动失败、停机失败、过压、失压、充电失败等故障显示、保护、报警停机功能

4. Control cabinet with a emergency button, it could shutdown genset under emergency situation. To protect safety of personnel and genset in case of an accident

控制柜配置醒目急停按钮, 在紧急情况下, 可以强制停机。保证在意外状况发生时人员及机组的安全

。

Hubei YINGPAI Power Technology Co., Ltd.

湖北鹰牌动力科技有限公司

May 23, 2019

2019年5月23日

 via electra	VYPRACOVAL: ING. ZDENĚK TULIS	ZODPOVĚDNÝ PROJEKTANT: ING. ZDENĚK TULIS	AUTORIZACE:	
NÁZEV AKCE:	FVE skladová hala ROKOSPOL a.s.			
INVESTOR:	ROKOSPOL a.s., 100 00 Praha 1, Nové Město, Krakovská 1346/15			
MÍSTO STAVBY:	ROKOSPOL a.s., Kanovice			
STUPEŇ:	Dokumentace pro provedení stavby			
OBJEKT:	Skladová hala ROKOSPOL a.s.	DATUM:	04/2019	MĚŘÍTKO: -
PROFESE:	Silnoproudá elektroinstalace FVE	DATUM REVIZE:	-	ČÍSLO REVIZE: 00
PROFESE:	JEDNOPÓLOVÉ SCHÉMA		ČÍSLO VÝKRESU:	PARÉ:
			003	

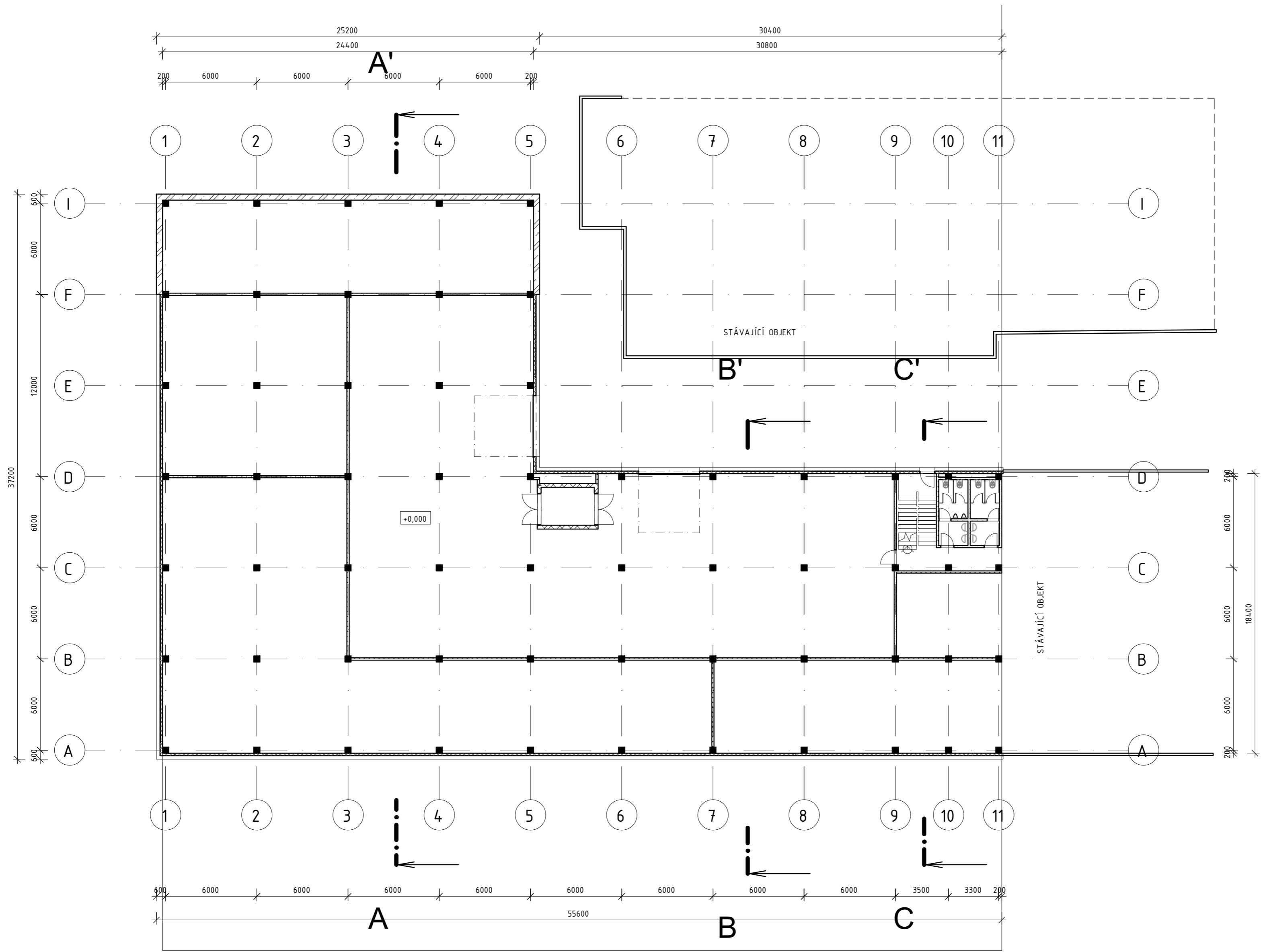

±0,000 = 253,560m n.m. Bpv

Hlavní projektant ING. LADISLAV SMOLA	Zodpovědný projektant ING. LADISLAV SMOLA	Vypracoval ING. RADEK ŠEVČÍK	S-PROJEKTING s.r.o. 760 01 Zlín, Jaroslavice 44 PROJEKTOVÁ A INŽENÝRSKÁ ČINNOST IČ: 26943140 mob: 775 191 191 DIČ: CZ26943140 e-mail: s-projekting@seznam.cz
INVESTOR: ROKOSPOL a.s.			
STAVBA: VÝROBNÍ HALA ROKOSPOL A.S. V KAŇOVIČÍCH p.č. 157/1, 157/10, 157/11 157/13, 428/67 k. ú. Kaňovice		FORMÁT: STUPEŇ: studie	DATUM: 09/2018
OBSAH: PŮDORYS		MĚR: 1 : 200	Č.V.: 001

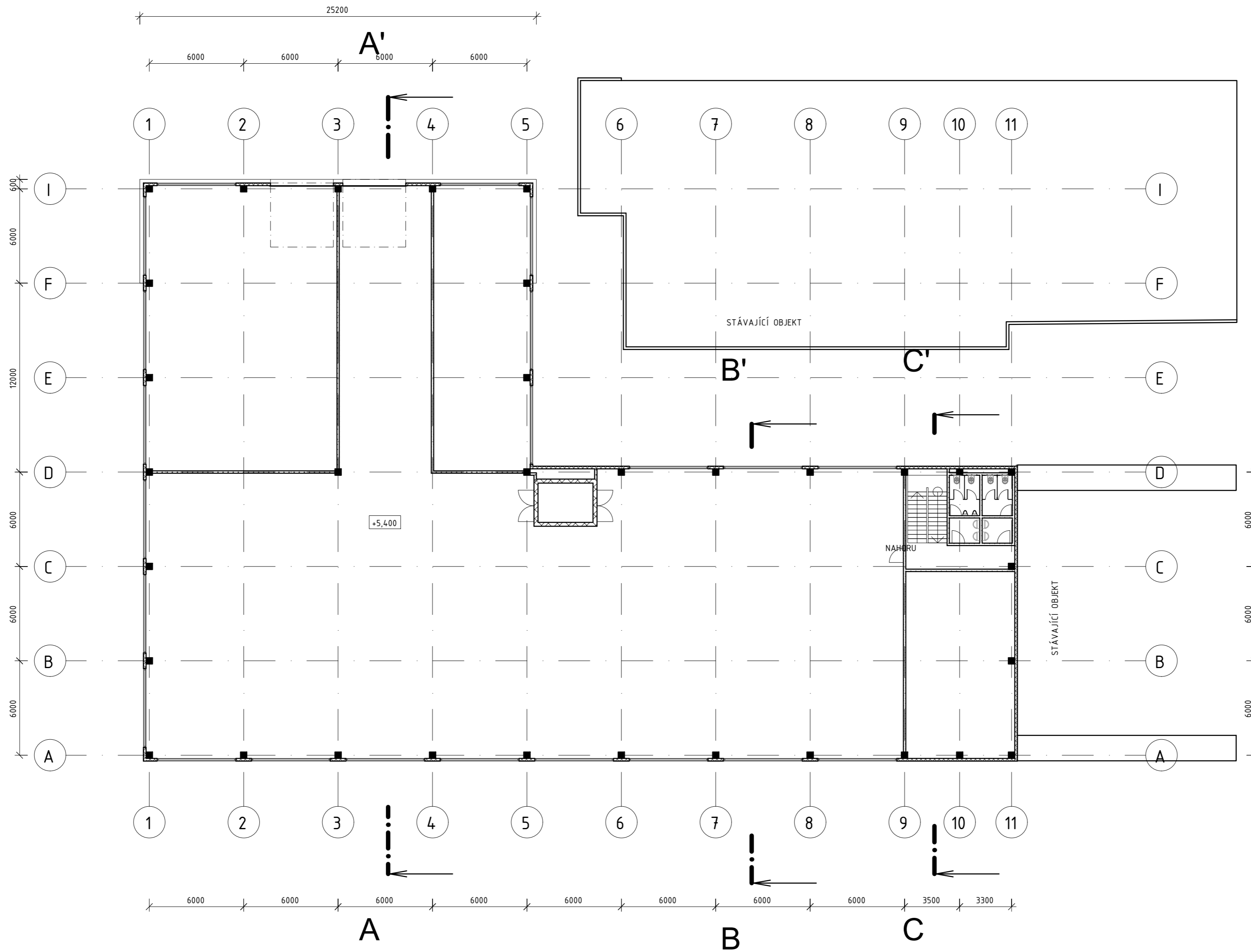

±0,000 = 253,560m n.m. Bpv

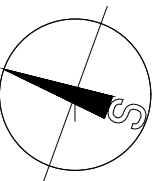

Hlavní projektant ING. LADISLAV SMOLA	Zodpovědný projektant ING. LADISLAV SMOLA	Vypracoval ING. RADEK ŠEVČÍK	S-PROJEKTING s.r.o. 760 01 Zlín, Jaroslavice 44 PROJEKTOVÁ A INŽENÝRSKÁ ČINNOST IČ: 26943140 mob: 775 191 191 DIČ: CZ26943140 e-mail: s-projekt@seznam.cz
INVESTOR: ROKOSPOL a.s.			
STAVBA: VÝROBNÍ HALA ROKOSPOL A.S. V KAŇOVIČÍCH p.č. 157/1, 157/10, 157/11 157/13, 428/67 k. ú. Kaňovice			FORMÁT: STUPEŇ: studie
OBSAH: PŮDORYS 2NP			DATUM: 09/2018 ČZ: 18.10.01 MĚR: 1:200 ČV: 002

ŘEZ A-A'

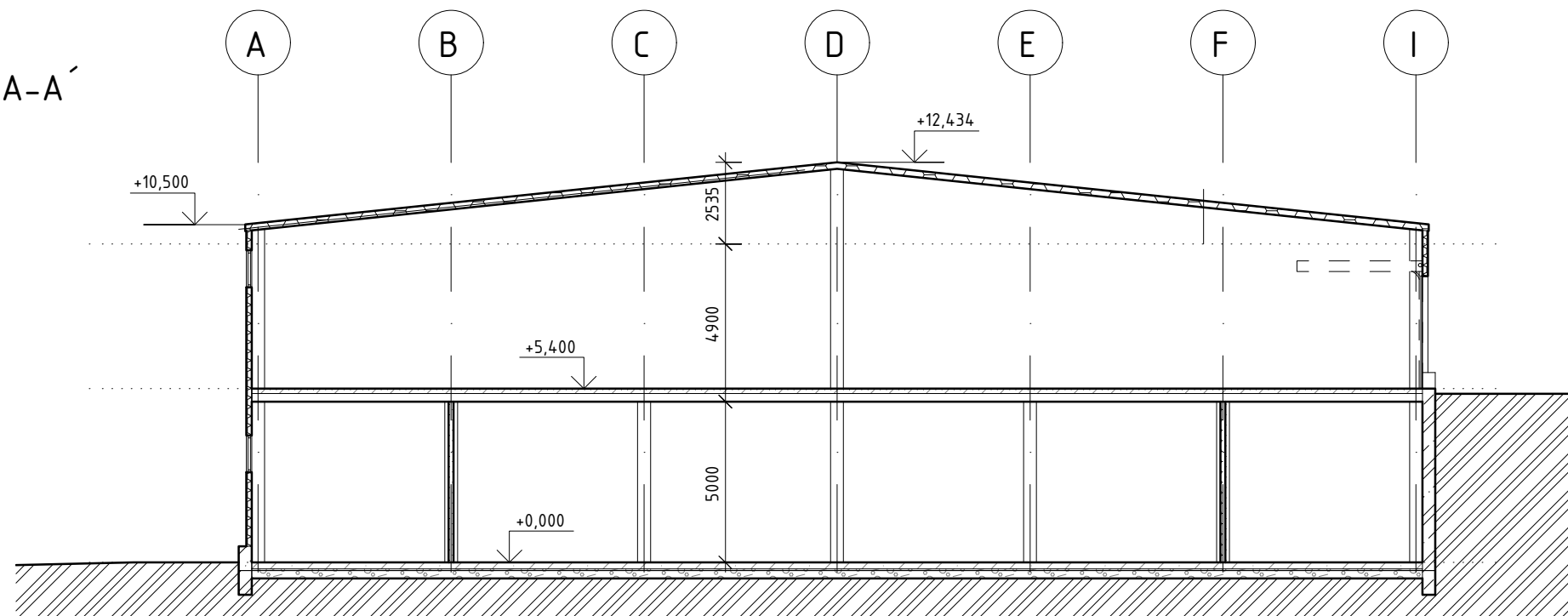

ŘEZ B-B'

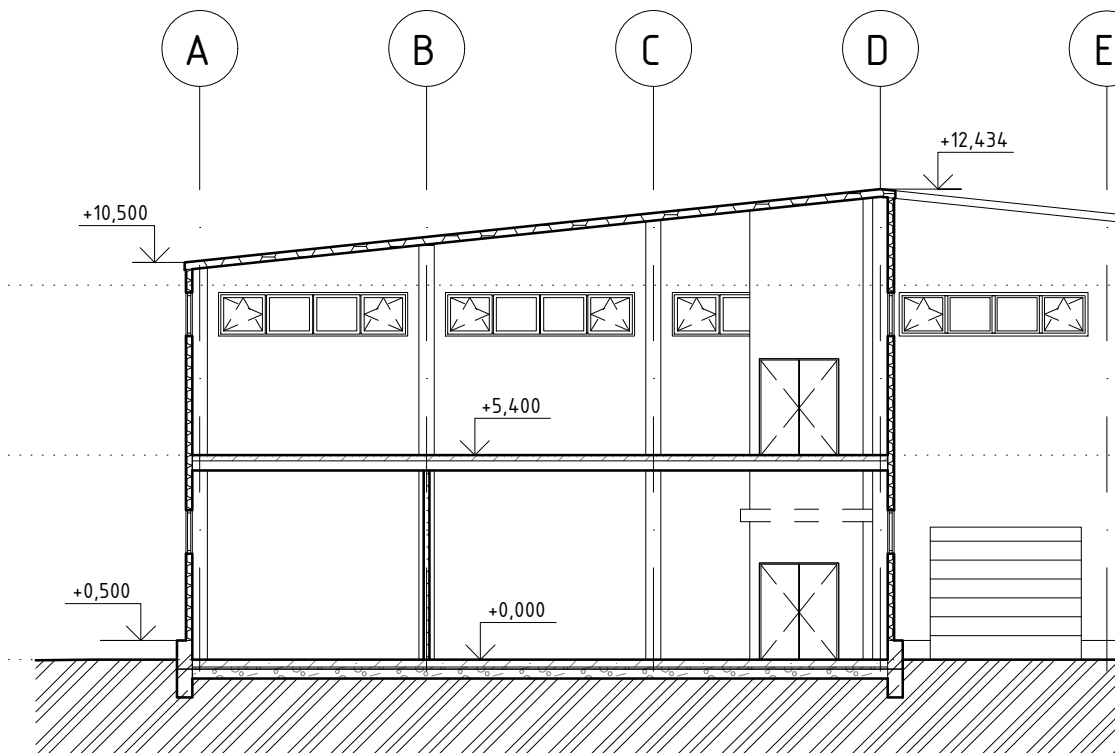

ŘEZ C-C'

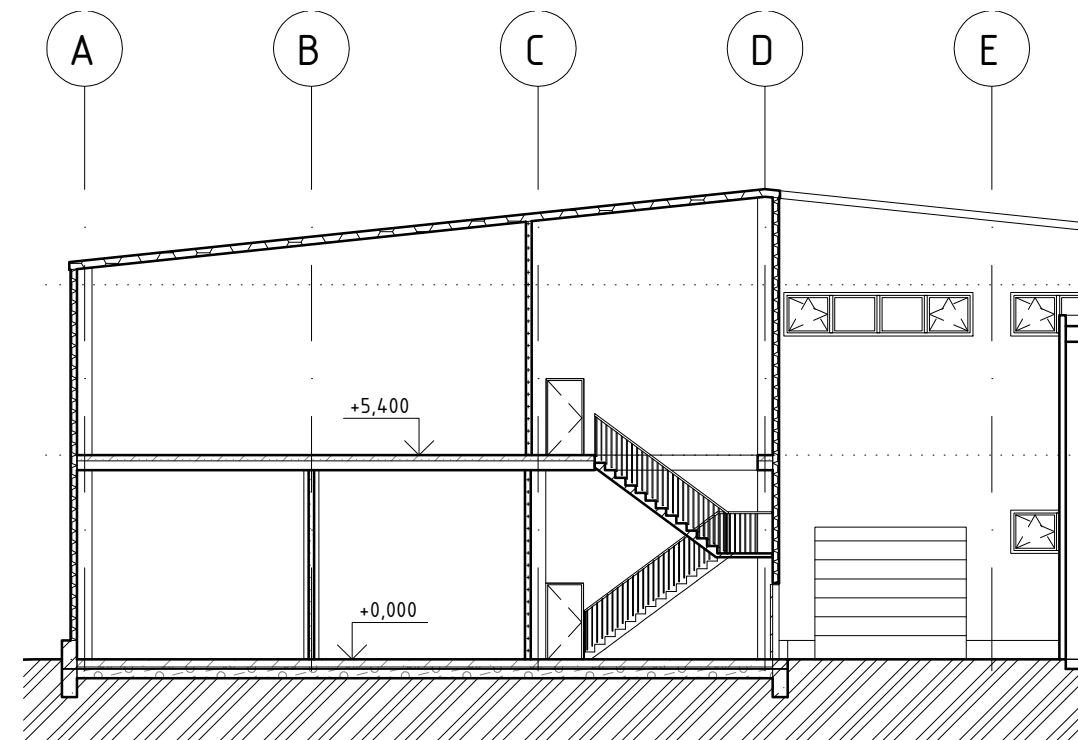

±0,000 = 253,560m n.m. Bpv

Hlavní projektant	Zodpovědný projektant	Vypracoval	S-PROJEKTING s.r.o. 760 01 Zlín, Jaroslavice 44 PROJEKTOVÁ A INŽENÝRSKÁ ČINNOST IČ: 26943140 mob: 775 191 191 DIČ: CZ26943140 e-mail: s-projekting@seznam.cz	
ING. LADISLAV SMOLA	ING. LADISLAV SMOLA	ING. RADEK ŠEVČÍK		
INVESTOR: ROKOSPOL a.s.				
STAVBA:	VÝROBNÍ HALA ROKOSPOL A.S. V KAŇOVICÍCH p.č. 157/1, 157/10, 157/11 157/13, 428/67 k. ú. Kaňovice		FORMÁT	STUPEŇ studie
			DATUM	09/2018
			Č. Z.	18.10.01
OBSAH:	ŘEZY		MĚR	1 : 200
			Č. V.	003

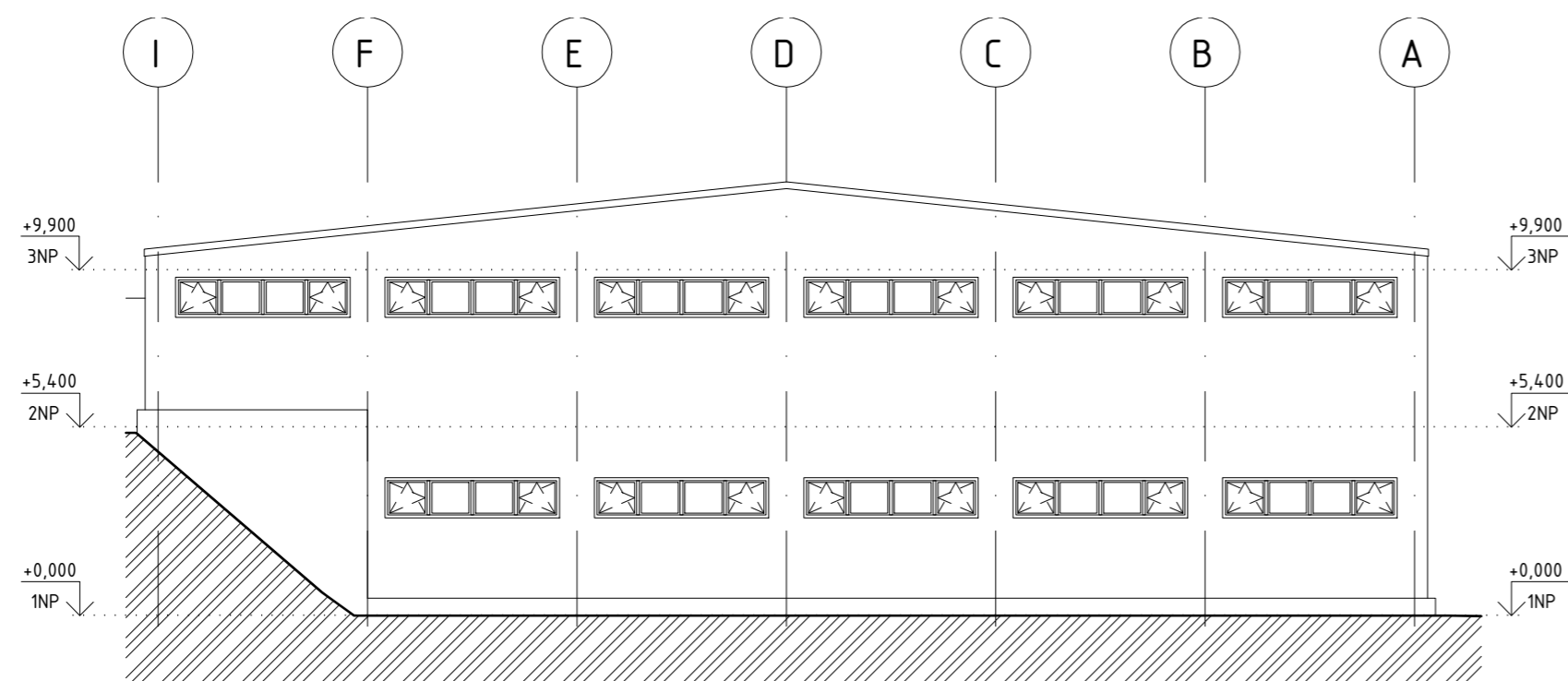
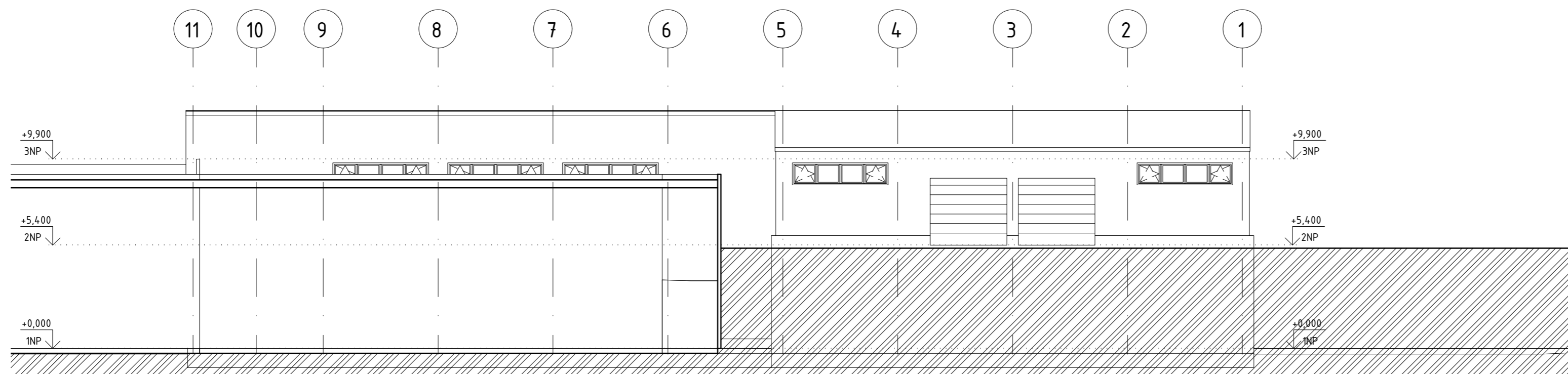
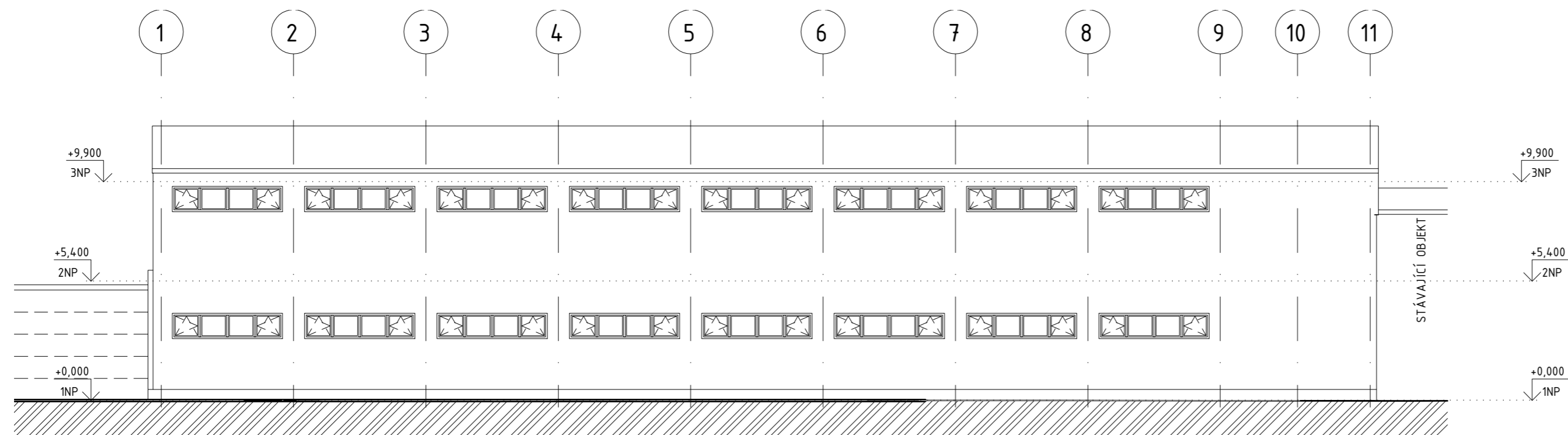

±0,000 = 253,560m n.m. Bpv

Hlavní projektant	Zodpovědný projektant	Vypracoval	S-PROJEKTING s.r.o. 760 01 Zlín, Jaroslavice 44
ING. LADISLAV SMOLA	ING. LADISLAV SMOLA	ING. RADEK ŠEVČÍK	
INVESTOR ROKOSPOL a.s.			PROJEKTOVÁ A INŽENÝRSKÁ ČINNOST
STAVBA VÝROBNÍ HALA ROKOSPOL A.S. V KAŇOVICÍCH			FORMÁT STIPEŇ studie
p.č. 157/1, 157/10, 157/11 157/13, 428/67 k. ú. Kaňovice			DATUM 09/2018
OBSAH POHLEDY			Č.Č. 18.10.01
			MÉR 1 : 200 Č.v. 004

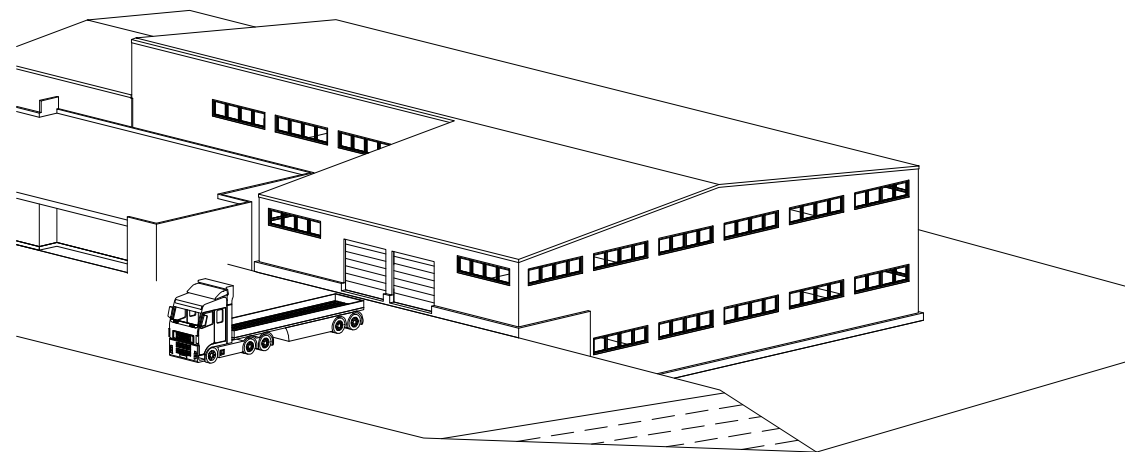
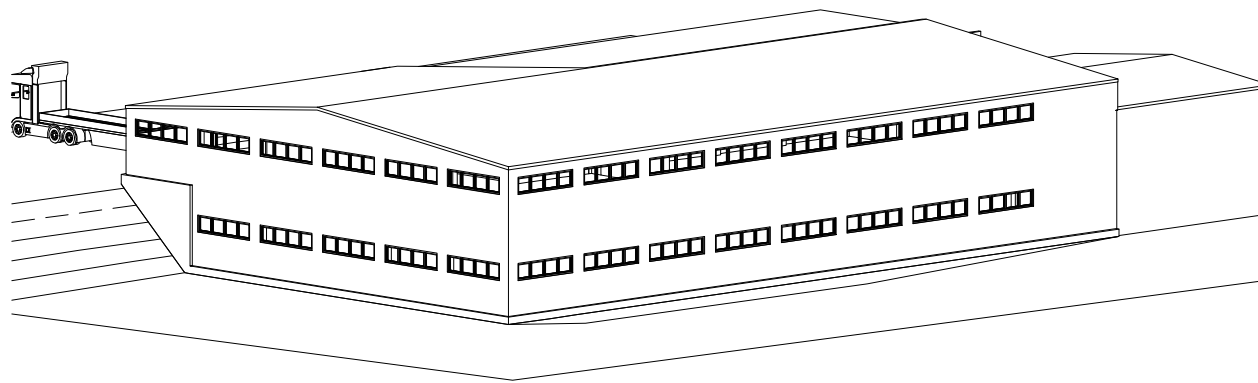
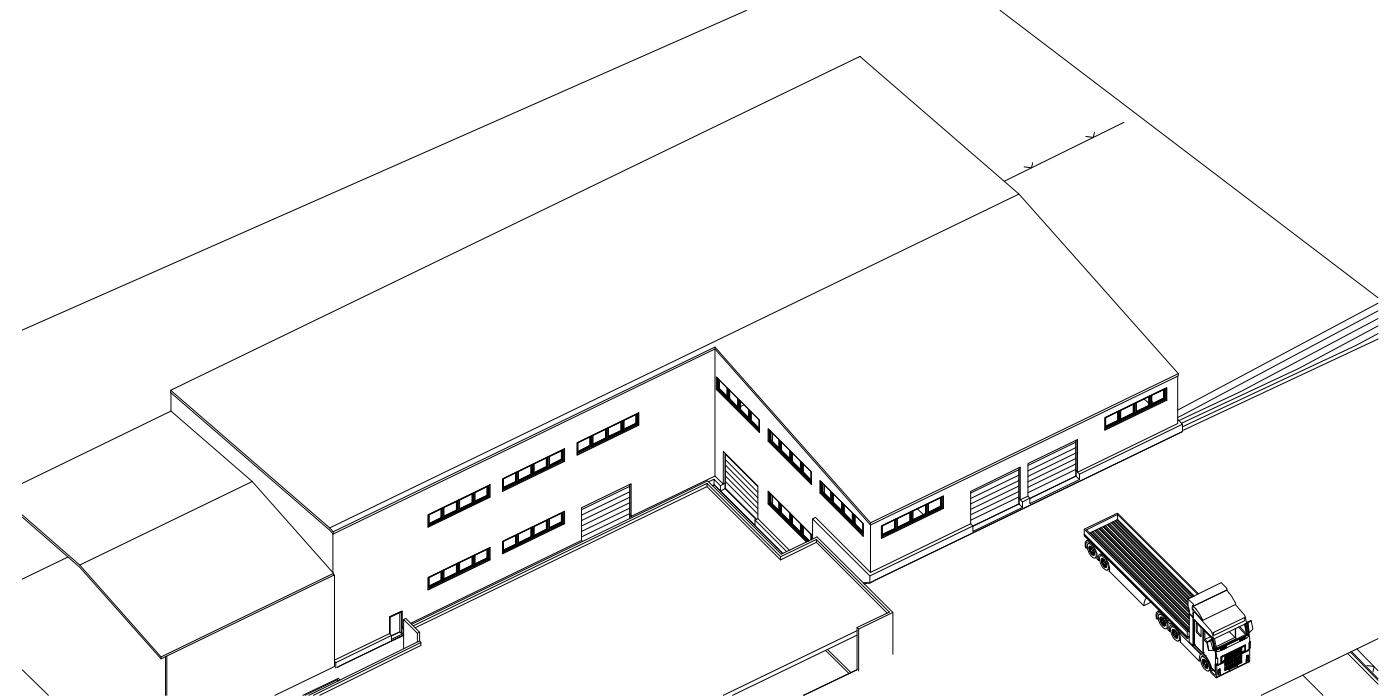
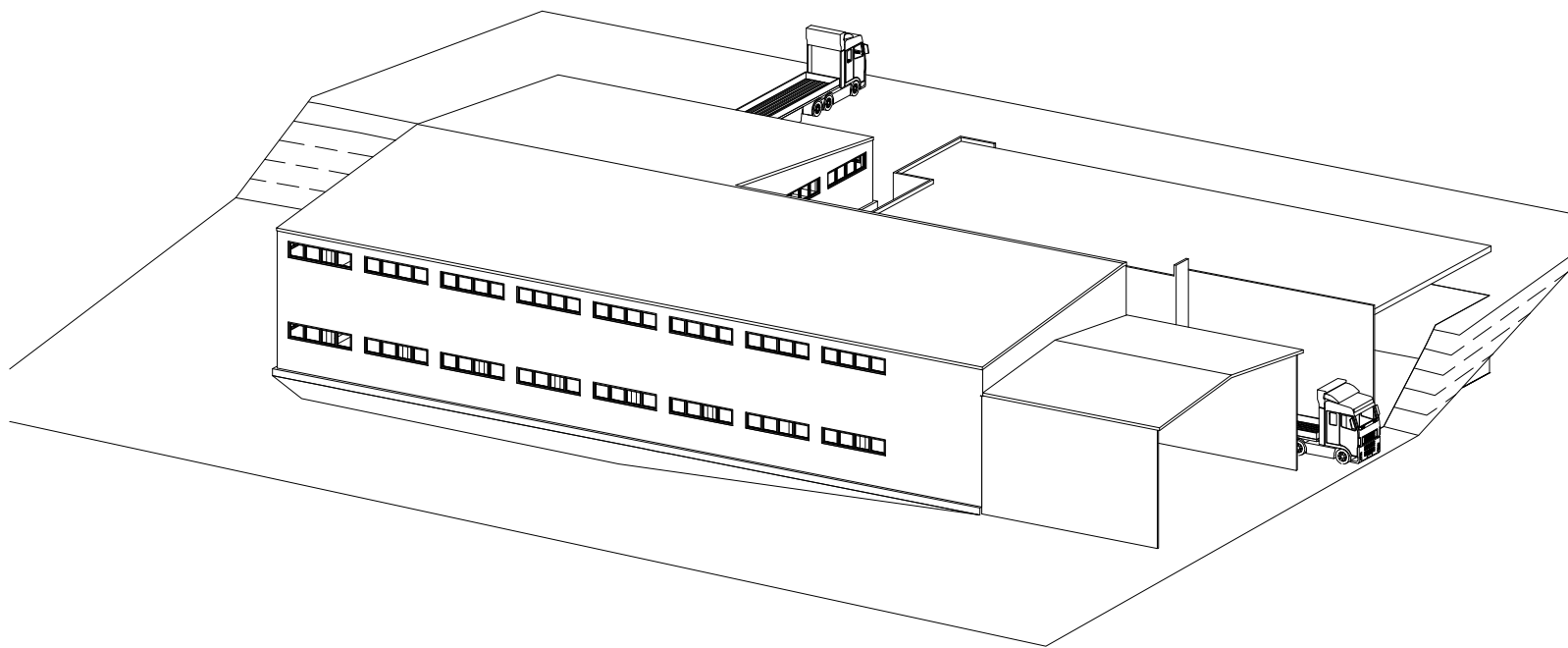

±0,000 = 253,560m n.m. Bpv

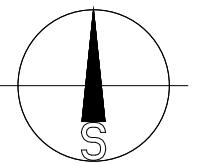

Hlavní projektant	Zodpovědný projektant	Vypracoval	S-PROJEKTING s.r.o. 760 01 Zlín, Jaroslavice 44 PROJEKTOVÁ A INŽENÝRSKÁ ČINNOST IČ: 26943140 mob: 775 191 191 DIČ: CZ26943140 e-mail: s-projekting@seznam.cz	
ING. LADISLAV SMOLA	ING. LADISLAV SMOLA	ING. RADEK ŠEVČÍK		
INVESTOR: ROKOSPOL a.s.				
STAVBA:	VÝROBNÍ HALA ROKOSPOL A.S. V KAŇOVICÍCH p.č. 157/1, 157/10, 157/11 157/13, 428/67 k. ú. Kaňovice		FORMÁT	STUPEŇ studie
			DATUM	09/2018
			Č. Z.	18.10.01
OBSAH:	3D POHLEDY		MĚR	Č. V. 005

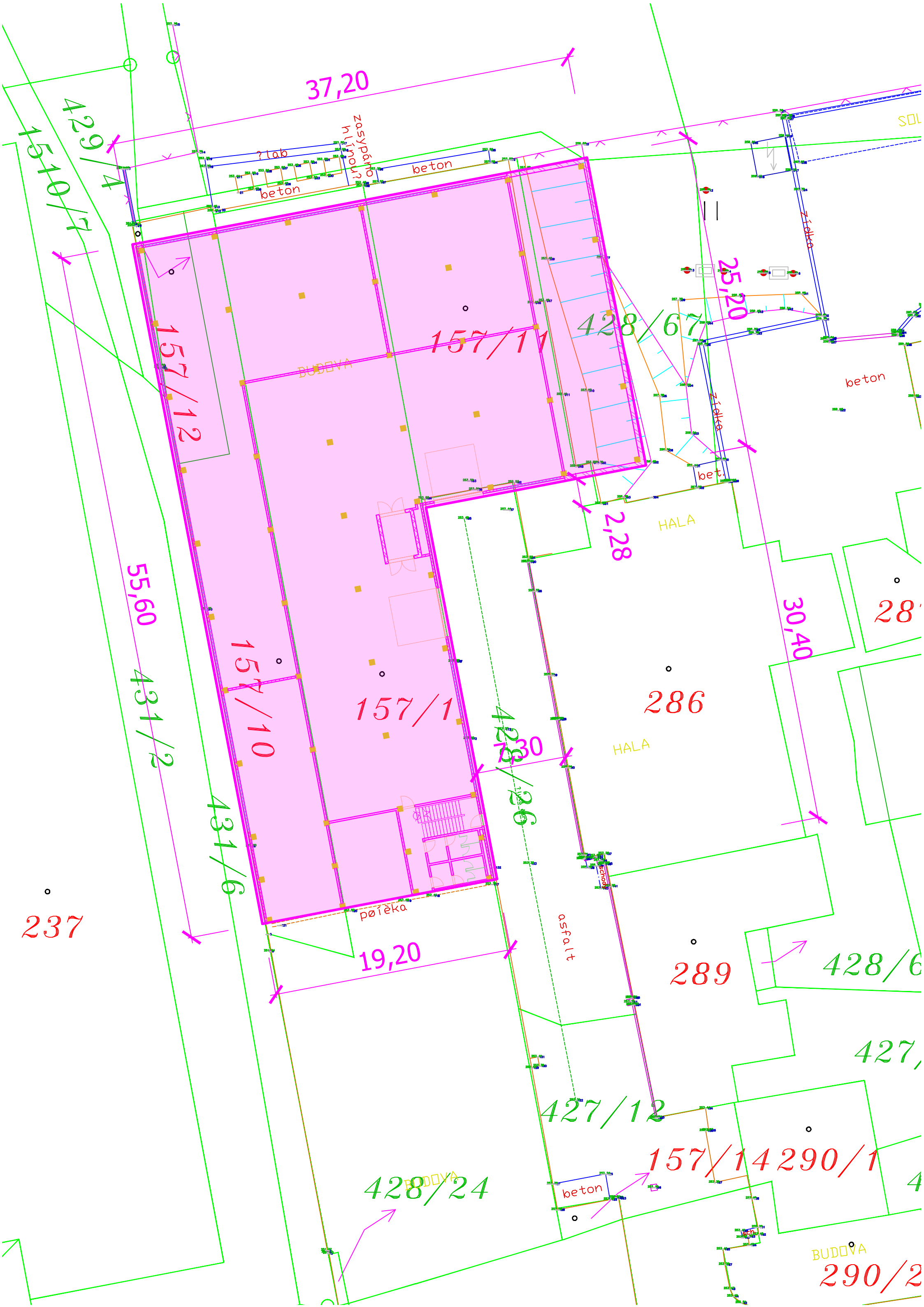

37,20

429/4
1510/7

zasypáno hlínou?
beton

SOL

157/12

157/11

428/67

25,20

BUDEVA

beton

bet.

HALA

2,28

55,60

30,40

28,

157/10

157/1

286

HALA

428/26

431/6

pořeka

asfalt

289

428/6

237

19,20

427,

427/12

428/24

beton

157/14 290/1

BUDEVA

290/2